

AS38

Confezionatrici sottovuoto automatiche a nastro
Automatic belt vacuum packing machines

 **Saccardo**



 **Saccardo**

AS38

AS 38, il fiore all'occhiello in casa Saccardo

AS 38 – Saccardo's top of the range

La confezionatrice sottovuoto automatica dotata delle tecnologie più innovative per ottimizzare i tempi e i costi di produzione e il consumo energetico

The automatic vacuum packing machine with the highest technology to optimize production times, energy consumptions and service costs.

AS 38, l'eccellenza firmata saccardo

La confezionatrice sottovuoto AS38 è il top di gamma in casa Saccardo. È stata progettata con le più recenti e innovative tecnologie per essere incomparabile. La confezionatrice AS 38 garantisce una produzione oraria elevata con la sicurezza di una presentazione stabile e ottimale delle confezioni. I tempi di assistenza e manutenzione sono ridotti, così come l'errore umano nel processo di produzione.

AS38 The excellence by Saccardo

The vacuum packing machine AS 38 is the top of range of Saccardo company. It has been designed with the latest and innovative technologies to be incomparable. AS 38 grants a high hourly production with the safety of a stable and optimal presentation of the packages. Service and maintenance times are reduced as well as human error in production process.

Progettata per dare il massimo con il minimo sforzo

Designed to give the best with minimal effort

Studiata per soddisfare appieno le esigenze industriali sia in termini produttivi che di igiene e rispetto ambientale

Designed to fully satisfy industrial needs in terms of production, hygiene and environmental respect

Sistema di carico standard Standard loading system

Con nastro trasportatore unico per trasferire i prodotti sotto la campana in un unico step

Single conveyor belt that transfers the loaded products into the chamber in one step

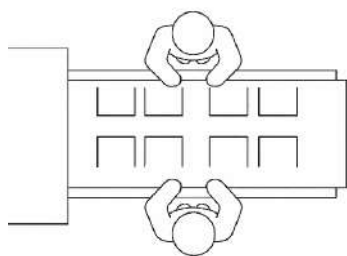

Sistema di carico step by step Step by step loading system

Con nastro di carico separato per lavorare a singolo operatore o in combinazione con caricatori automatici

Separate conveyor belt to work with single operator or in combination with automatic loaders

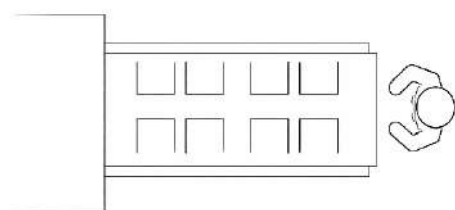



Versatile
Versatile

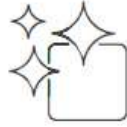

100% Igienizzabile
100% Cleanable



Veloce
Fast



Green
Green



Sempre connesse
Always connected



Attrezzatura in dotazione Machine equipment

Sistema di saldatura idoneo a qualsiasi tipo di sacco

Sealing system suitable for every kind of bag

Perforazione del sacco:

sistema di perforazione del sacco per evitarne l'esplosione, in caso rimanga all'esterno della camera del vuoto

Pierce cutting:

perforation bag system to avoid the explosion of the bag in case it remains outside the vacuum chamber

Impianto di taglio sfrido meccanico:

taglio della parte eccedente del sacco

Mechanical scrap cutting:

trimming of the exceeding part of the bag;

Aspirazione degli sfridi:

sistema integrato di aspirazione automatica degli sfridi dopo il taglio e la loro raccolta in un contenitore esterno

Scrap aspiration:

automatic integrated aspiration system of scraps after cutting and their collection to remote tank

Controllo elettronico dello stato delle pompe del vuoto

per proteggere l'acceleratore di vuoto (booster)

Electronic control of vacuum pumps status

to protect the booster pump.

Possibilità di definire l'altezza del corperchio della campana e l'altezza di saldatura, avendo, come risultato, un miglior tempo di confezionamento e un risparmio di energia.

Possibility to define the height of the chamber and the height of the sealing, having, as a result, better packing times and energy saving.



Ecologica Green

Focus sulla sostenibilità ambientale: AS38 utilizza componenti che monitorano e limitano i consumi garantendo al contempo una performance ottimale

Focus on environment sustainability: AS38 uses components that monitor and limit the consumption while granting an optimal performance

I dettagli fanno la differenza Details make the difference



L'uso di materiali e componenti di alta qualità è sempre stata una prerogativa della produzione Saccardo. Attenzione particolare viene data alla facilità d'uso e manutenzione, impiegando soluzioni che riducono a zero il possibile errore umano. Tutti i prodotti Saccardo hanno alti standard di igiene e i requisiti funzionali necessari che garantiscono precisione, stabilità e tenuta della confezione.

The use of high-quality materials and components has always been a prerogative of Saccardo production. Particular attention is paid to the ease of use and maintenance, employing solutions that reduce to zero the possible human error.



Errore umano limitato Limited human error

Know-how applicato per garantire un risultato di confezionamento ottimale, nonostante il possibile errore umano. Sistema di sicurezza dotato di sensori applicato in tutta la macchina per garantire un funzionamento sicuro.

Applied know-how to grant an optimal packaging result, despite the possible human error. Safety-sensorized-system applied in the entire machine to grant secure operation.





Smart control

Smart control

Pannello di controllo touch screen multilingue facile e intuitivo. Pagine di aiuto per la diagnosi immediata. Connessione remota per tele-assistenza.

Multi-lingual touch screen control panel easy and intuitive. Help pages for instant diagnosis. Remote connection for tele-assistance.

Massima versatilità

Maximum versatility



La confezionatrice AS 38 può saldare ogni tipo di sacco e film preformato. Molteplici programmi personalizzabili adattano la macchina all'imballaggio desiderato. La tecnologia installata consente la combinazione della macchina con qualsiasi sistema di entrata e/o uscita richiesto dalle esigenze produttive.

AS 38 can seal every kind of sealable pre-formed bag and film. Multiple customizable programs that adapt the machine to the desired packaging. Technology installed allows the combination of the machine with any infeed and/or outfeed system required by production exigencies.



Facile manutenzione ed igienizzazione

Easy service and hygienization

Design ergonomico e utilizzo di superfici lineari ideali per pulizia ed igienizzazione totali. I pannelli esterni e la maggior parte dei componenti primari sono rimovibili senza l'uso di strumenti per un facile accesso per la manutenzione.

Ergonomic design and use of linear surfaces suitable for a total cleaning and hygienization. Outside carters and most of primary components are removable without use of any tools for an easy access when service is needed.

Assistenza veloce e professionale

Fast and competent customer assistance



Il team di assistenza Saccardo segue i clienti in ogni parte del mondo, garantendo loro un servizio affidabile e veloce. Sistema di tracciamento codificato di ogni componente con un sistema di magazzino intelligente. Teleassistenza da remoto. Area specifica dedicata alla formazione per il corretto utilizzo e per una corretta manutenzione delle nostre macchine. La formazione è offerta all'operatore o al personale tecnico dei clienti e partner di Saccardo.

The Saccardo assistance team follows customers all over the world, guaranteeing them a reliable and fast service. Coding tracking system of every component with smart-automatic-storage. Internet remote tele-assistance. Specific area dedicated to training for correct use and service of our machines. Training is offered to operator or technical staff of Saccardo's customers and partners.



La forza dell'esperienza

Fast and competent customer assistance

45 anni di storia hanno reso Saccardo un autorevole punto di riferimento per il mercato nazionale ed internazionale nel campo del confezionamento sottovuoto, proponendo con sicurezza e professionalità molteplici soluzioni di packaging.

45 years of history have made Saccardo an eminent reference point for the national and international market of vacuum packaging, proposing multiple packaging solutions with self-confidence and professionalism.

Presenza globale

Global presence



Saccardo è presente in molte parti del mondo, attraverso filiali dirette o distributori seri e competenti in grado di assistere il cliente a 360 gradi.

Saccardo is present in many areas of the world, through direct branches or serious and competent distributors able to offer the customer a 360 degrees assistance.



AS38

AS¹⁵⁰⁰38 DN B



Technical features

Nr. barre saldanti Sealing bars	2 parallele 2 parallel
Lunghezza barre saldanti Sealing bar length	2 × 1500 mm
Distanza utile tra le barre Usable distance between sealing bars	800 mm
Altezze coperchio Lid height options	160, 220, 260, 300 mm
Dimensioni di ingombro Overall dimensions	4092 × 1527 × 1906 +100/0 (h) mm
Peso Weight	2200 Kg ca.
Pompa primaria consigliata (esterna) Recommended primary vacuum pump (external)	1×630 m ³ /h or 2×300 m ³ /h
Pompa roots interna Internal Roots vacuum pump	1800 m ³ /h or 1200 m ³ /h

AS¹⁵⁰⁰38 B



Technical features

Nr. barre saldanti Sealing bars	2 parallele 2 parallel
Lunghezza barre saldanti Sealing bar length	2 × 1500 mm
Distanza utile tra le barre Usable distance between sealing bars	800 mm
Altezze coperchio Lid height options	160, 220, 260, 300 mm
Dimensioni di ingombro Overall dimensions	4048 × 1527 × 1906 +100/0 (h) mm
Peso Weight	2200 Kg ca.
Pompa primaria consigliata (esterna) Recommended primary vacuum pump (external)	1×630 m ³ /h or 2×300 m ³ /h
Pompa roots interna Internal Roots vacuum pump	1800 m ³ /h or 1200 m ³ /h

Due modelli, molteplici opportunità per diverse soluzioni di confezionamento

Two models, Multiple opportunities for different packaging solutions

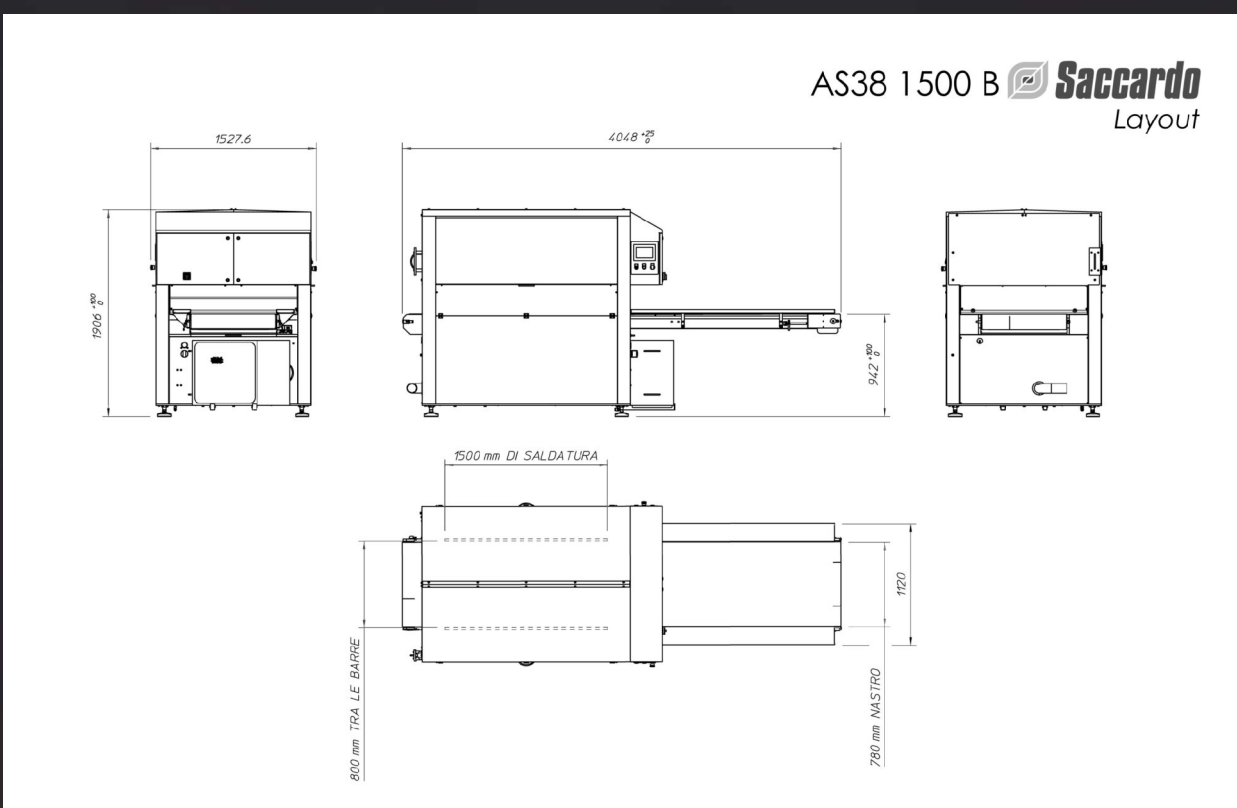
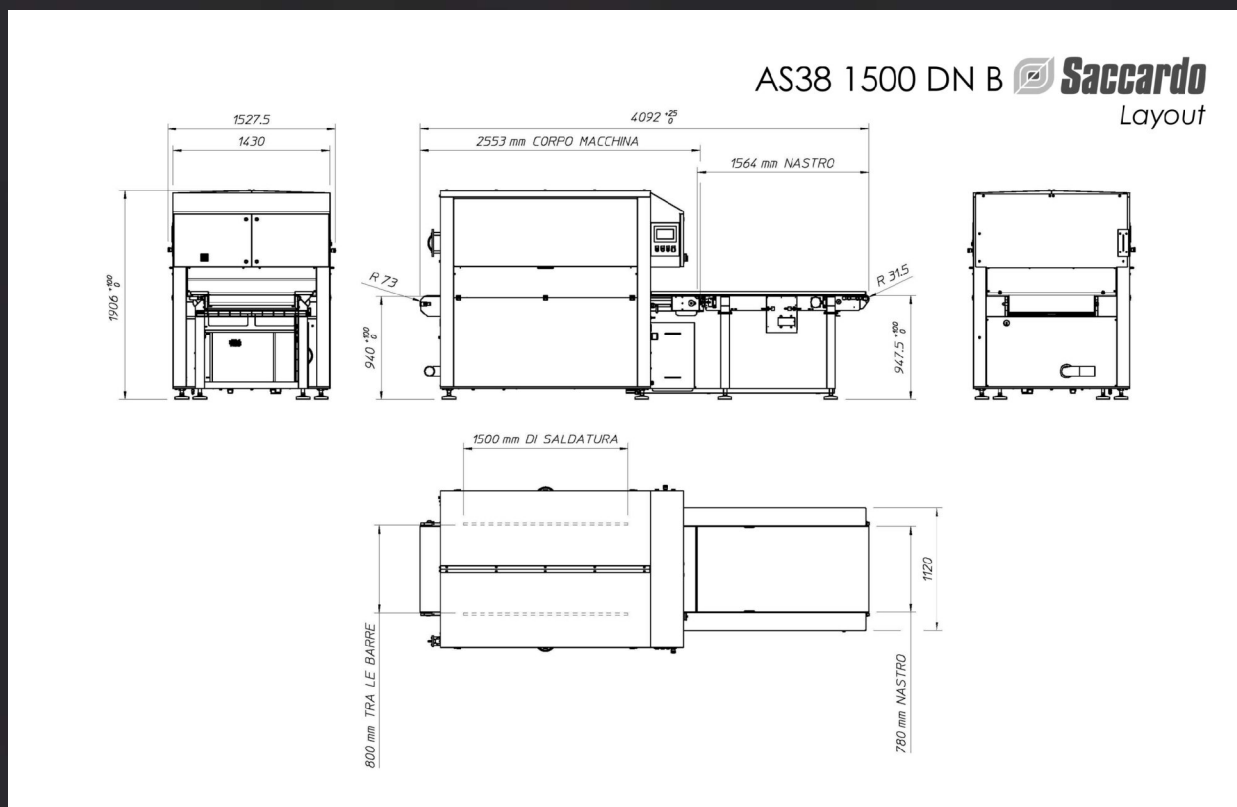



Saccardo Arturo Figli s.r.l.
Via del Lavoro 15 Z.I. - 36016 Thiene (VI) Italy
P +39 0445380021 F +39 0445366775
info@saccardo.com



www.saccardo.com